

QUADRO ELETTRICO
 CON TENSIONE DI ESERCIZIO
 3/PE/400V/50Hz.
 SPINA CON 4m DI CAVO.

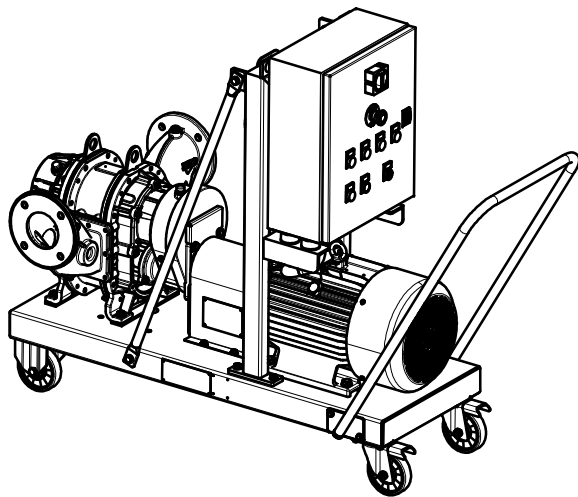
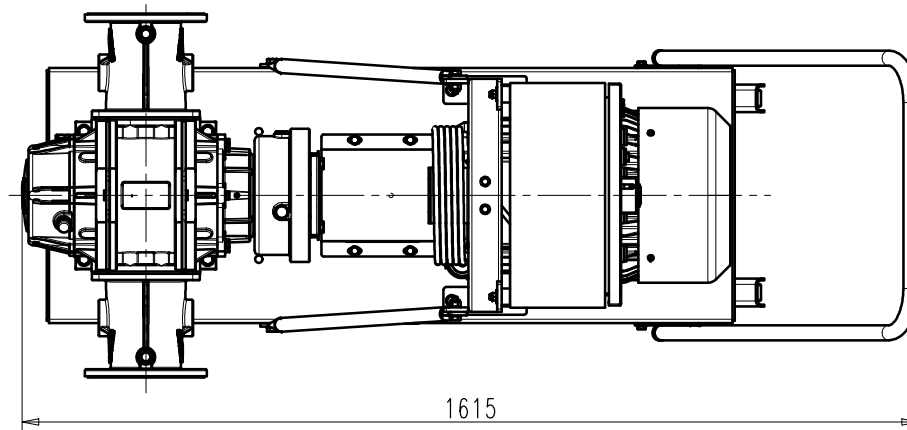
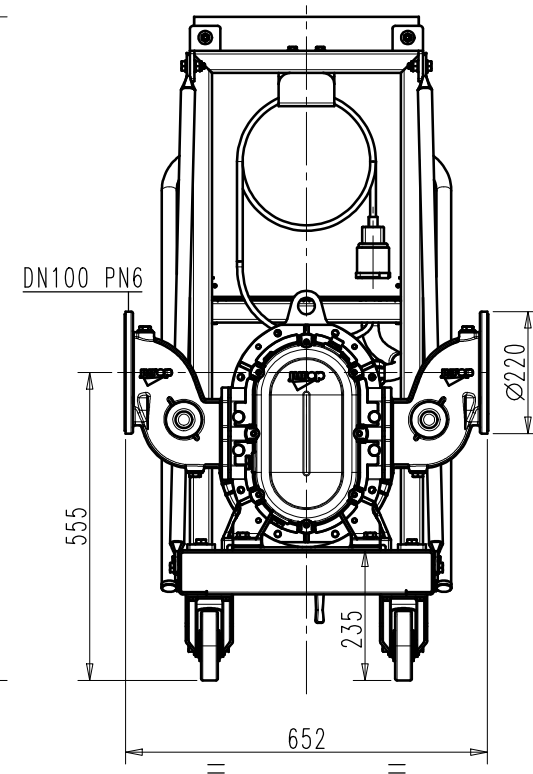
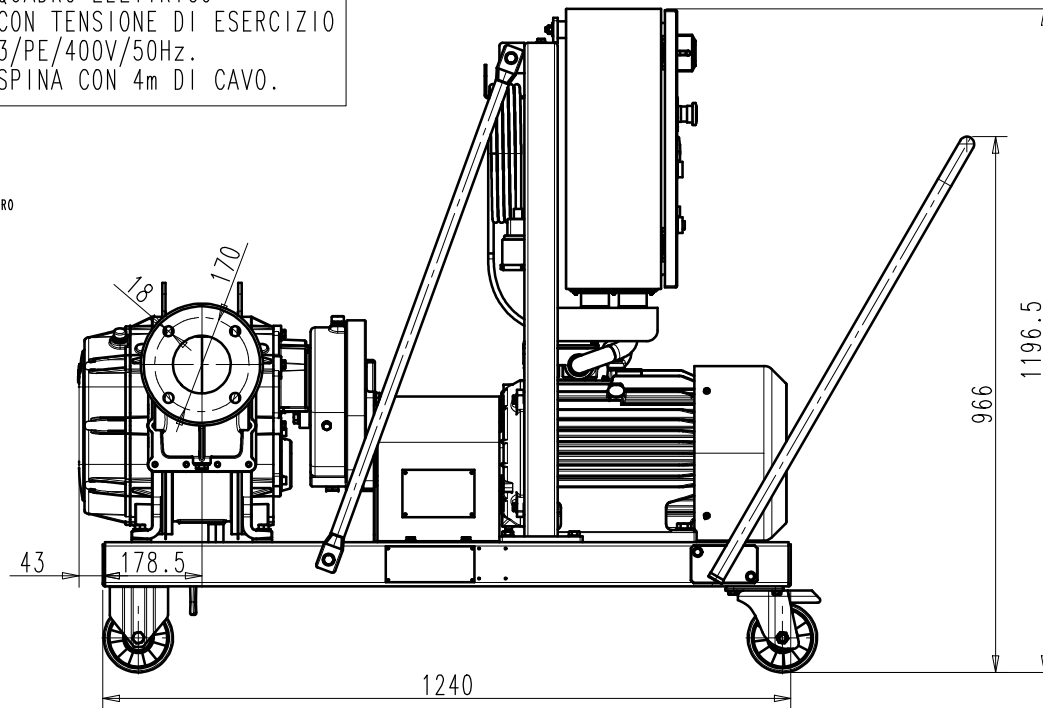
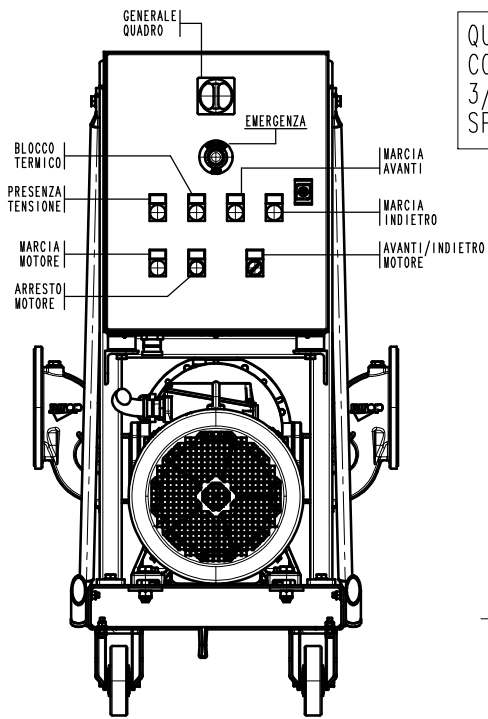

MOTORE / ENGINE	160L4 15kW 3f 400V/690V/50Hz 1MB3
POMPA / PUMP	VL14 NBR COD. C525234051
NOTE:	
MAX PRESS. VL14:	ca. 5bar @ ca.460rpm

Jurop

33082 Azzano Decimo, PN, ITALY

MATERIALE

TRATTAMENTO TERMICO

PROTEZIONE SUPERFICIALE

EMD	DESCRIZIONE DELLA MODIFICA	FIRMA	DATA
	DISEGNATO	CONTROLLATO	APPROVATO
	DATA		
	FIRMA		
	TITOLO:		
	GR. MOT. VL14 EL.15KW CARR. C/QUAD.		
	PESO NETTO KG. 380	FORMATO A30	SCALA 1:10
	COMMESSA <>	CODICE	VERSIONE
		136035VUC0	3

Questo disegno è di esclusiva proprietà della ditta Jurop la quale ne vieta la riproduzione e la divulgazione a norma di legge