





ПОЛУАВТОМАТИЧЕСКАЯ система для очистки труб теплообменников, состоящая из:
Система подачи и возврата гибкого шланга с тройной коробкой через механизм конвейерной ленты и пневматический двигатель с высоким крутящим моментом для одновременной работы трех, двух или одной форсунки;



Позиционер координат "X" и "Y" в алюминиевой конструкции для фиксации на фланце теплообменника и с пневматическими двигателями

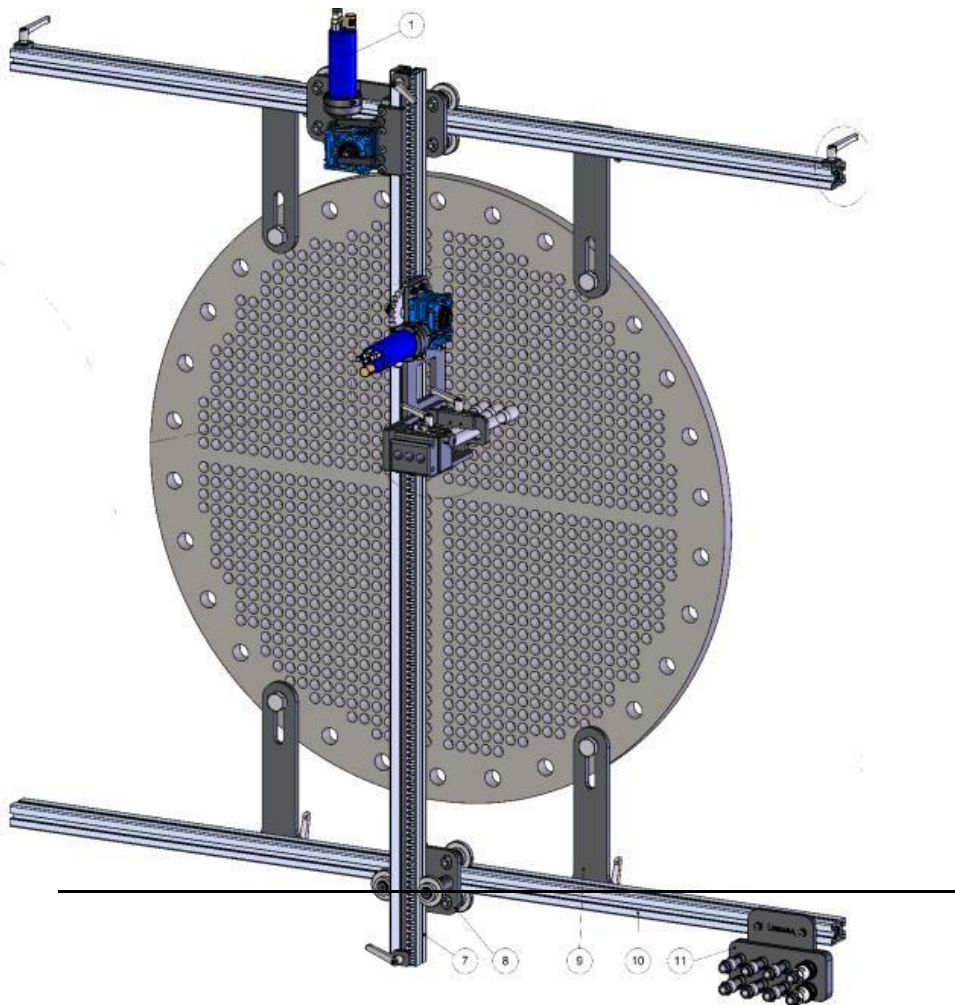

**Пневматический ПУЛЬТ
УПРАВЛЕНИЯ для управления:
Скорость шланга вперед и назад;
Расположение "X" и "Y" Тройной
коробки;
Давление шлангов;**



Катушка для органайзера гибких шлангов с 01 входом + 03 выходами и поворотным соединением



5) Гибкие Шланги Высокого Давления
n. 3 x 5/2 L = 15 м M/F 1/8" BSP / 1/4" BSP 1000 бар

6) Ограничительные УПОРЫ для шлангов 5/2
n.3 x ограничительных упора для шлангов 5/2



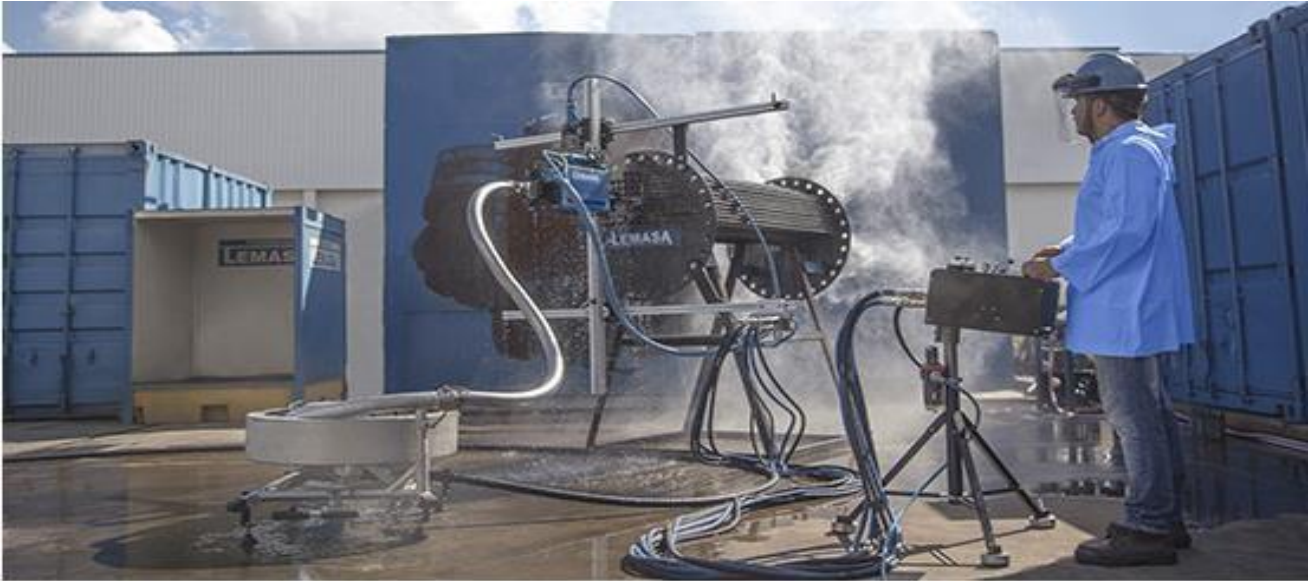

7) Запасной приводной ремень для тройной коробки



Technical Data

Максимальное давление	1.500 bar 22.000psi
Доступно для идентификатора шлангов	4/2, 5/2 6/2, 8/2, 8/4
Скорость подачи шлангов	0,09 – 0,9 m/s



P.T.C. S.r.l.
via Mantegna, 4 – 42048 RUBIERA (RE) ITALY
Tel. +39 0522/626477
e mail: info@ptcitaliana.com web: www.ptcitaliana.com
R.E.A. RE- 300083 Reg. Impr. di Reggio Emilia n. 02057020998
Capitale sociale euro 55.556,00 Cod. Fisc. e Partita IVA IT02057020998
Società soggetta al controllo e coordinamento di EMAK S.p.A.

