

RU

EN

PNR 104 - 124 ATEX



НАСОСЫ / PUMPS

Вакуумные насосы
ВОЗДУШНЫМ ОХЛАЖДЕНИЕМ
В СООТВЕТСТВИИ С ДИРЕКТИВОЙ ATEX

Vanes vacuum pump
AIR COOLING
ATEX EXECUTION



Jurop

COMPANY WITH
QUALITY SYSTEM
CERTIFIED BY DNV GL
= ISO 9001 =

ТЕХНИЧЕСКИЕ ХАРАКТЕРИСТИКИ - CHARACTERISTICS

Вакуумные насосы с скользящими лопастями с воздушным охлаждением, для тяжелых условий эксплуатации. Автоматическая смазка при помощи объемного дозирующего насоса. Медные трубы и фитинги. Задний бак. - *Sliding vanes vacuum pump, injection cooled. Ideal for heavy duty. Automatic lubrication by means of a volumetric pump with variable flow, fitted on the rear part and inside the oil tank. Copper oil piping.*

Тангенциальные лопасти. Пять (шесть) лопастей из термостойкого параамидного синтетического волокна; тангенциальное расположение снижает износ, связанный с трением, и обеспечивает увеличение срока службы насоса. – *Tangential vanes. Five heat-resistant para-aramid synthetic fiber vanes; the tangential vane design reduces the wear due to friction and assures greater machine life.*

Трансмиссия - *Transmission:*

- Прямой привод с цилиндрическим валом диаметра Ø 40мм или Ø 1" 3/8 - *Direct with smooth shaft (Ø 40 mm) or splined shaft (Ø 1" 3/8).*
- С гидравлическим двигателем - *Hydraulic motor.*

Всасывающая группа состоит из 4-ходового клапана (работающего как инвертер потока между линией аспирации и линией слива) и одноходового обратного клапана на аспирации. Все это собрано на одном единственном коллекторе, жесткозакрепленном на декомпрессоре. - *The suction unit consists of a 4-way valve (which acts as flow inverter between the suction line and the discharge line) and of a suction one-way non-return valve, all integrated to the vacuum pump in a single in-built manifold.*

По требованию: пневматический 4-х ходовой клапан. - *Upon request: Pneumatic vacuum-pressure inverter for remote control.*

Сертификация ATEX 2014/34/UE:
Classification ATEX 2014/34/EU:

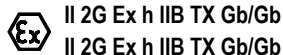

Класс температуры зависит от эксплуатационных условий агрегата. Использование его при температуре ниже чем -10°C требует особенной предусмотрительности. - *Class temperature depends on working conditions of the pump. Specific shrewdnesses are required if room temperature is lower than -10°C.*

Аспираторы PNR поставляются с системой безопасности, которая предотвращает появление источников возгорания, вызванных перегревом - *PNR vacuum pumps are supplied with a safety system which prevents the formation of sources of ignition caused by overheating:*

- Температурный датчик PT100 установлен на разгрузочном коллекторе - *Temperature probe PT100 installed on the discharge manifold.*
- Преобразователь заданного сигнала для срабатывания на температуре безопасности - *Signal converter programmed to intervene at safety temperature.*

А также, согласно стандарту UNI/EN 80079-37:2016. HFT: 1 Прибор должен быть безопасным с одной неполадкой. Чтобы обеспечить соответствующую степень надёжности прибора, необходимо защитить его резервной системой, увеличивая в два раза датчик, программируемый преобразователь и исполнительных механизм. - *Furthermore, according to standard UNI/EN 80079-37:2016. HFT: 1 The device must be safe with a single fault. To guarantee a compliant degree of reliability, the device must be protected with a redundant system doubling the sensor, programmable converter and actuator.*

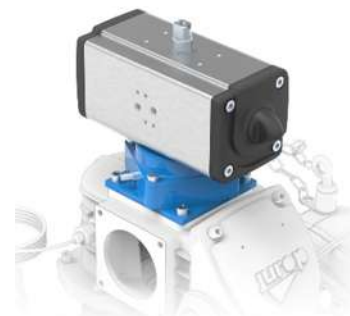

ТЕХНИЧЕСКИЕ ХАРАКТЕРИСТИКИ - PERFORMANCES		PNR 104	PNR 124
Макс. скорость – <i>Max Speed</i>	rpm	1300	1300
Возд. поток при атм. давлении – <i>Air flow (free ports)</i>	l/min (m³/h)	10400 (624)	12400 (744)
Возд. поток при разрежении 60% – <i>Air flow at 60% vacuum</i>	l/min (m³/h)	9400 (564)	11200 (672)
Макс. разрежение – <i>Maximum vacuum</i>	%	95	95
Макс. разрежение при постоянной работе PNR – <i>PNR Maximum vacuum in continuous duty</i>	%	70	70
Напряжение, треб. при отн. давл. 0,5 бар (абс. 1,5) – <i>Power required at 0,5 bar rel (1,5 bar abs)</i>	kW	14	16
Макс. рабочее отн. давление (абс.) при постоянной работе – <i>Max operating relative pressure in continuous duty (abs.)</i>	bar (abs)	1 (2)	1 (2)
Потребление масла – <i>Oil consumption</i>	g/h	130-150	130-150
Емкость масляного бака – <i>Oil tank capacity</i>	l	3,2	3,2
Уровень звукового давления (уровень звукового давления) – <i>Sound pressure level (60% vacuum at 7 m)</i>	dB (A)	78	78
Вес (Вес HDR) – <i>Weight (HYD weight)</i>	kg	150 (185)	170 (200)

ИСХОДНЫЕ УСЛОВИЯ - REFERENCE CONDITIONS

Перекачиваемый газ: воздух - *Conveyed gas: air*
 Исходная температура среды - *Ambient reference temperature: 20°C (68°F)*
 Данные с допуском ± 5% - *Actual performance may vary of ± 5%*

Исходное абсолютное давление - *Absolute reference pressure: 1013mbar (14.7psi)*
 Работа на режиме вакуума: атмосферический выпуск - *Vacuum condition: atmospher. discharge*
 Работа под давлением: свободное всасывание - *Pressure condition: atmospheric suction*

ГИДРОДИНАМИЧЕСКАЯ ПЕРЕДАЧА - HYDRAULIC GEAR MOTOR						
Модель <i>Model</i>	Цилиндры <i>Displacement</i>	Рабочее давление <i>Operating pressure (Vac Max.)</i>	Рабочее давление <i>Operating pressure (1 rel. bar)</i>	Производительность в макс. Режиме <i>Flow speed max</i>	Макс. Давление дренажной линии <i>Max pressure draining line</i>	Макс. давление сброса двигателя <i>Max. pres. motor exhaust</i>
PNR 104	61 cc/rev	130 bar	170 bar	85 l/min (1300rpm)	5 bar	5 bar
PNR 124	72 cc/rev	130 bar	170 bar	98 l/min (1300rpm)	5 bar	5 bar



РАЗМЕРЫ И КОНФИГУРАЦИИ - DIMENSIONS AND ARRANGEMENT

PNR 104-124 D

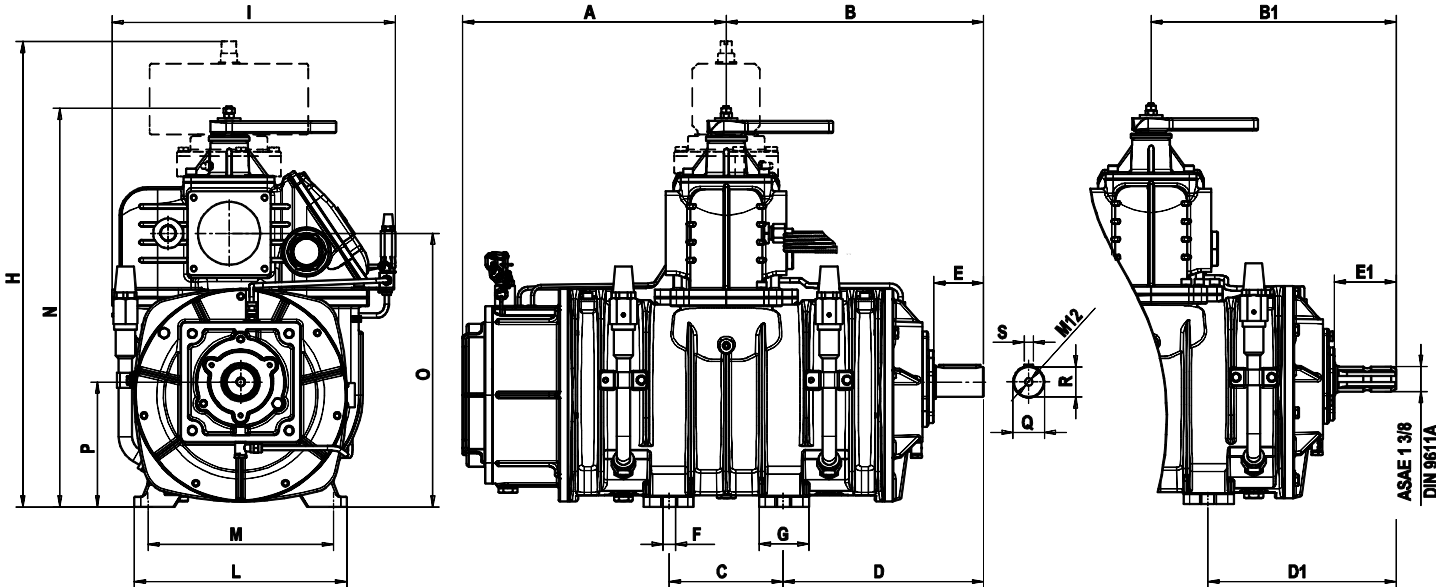

	A	B	B1	C	D	D1	E	E1	F	G	H	I	L	M	N	O	P	Q	R	S
PNR104	321	313	329	153	238	253	67	83	16,5	67	635.5	379	285	249	534	367	167,5	40	43	12
PNR124	354	346	362	153	269	285	67	83	16,5	67	635.5	379	285	249	534	367	167,5	40	43	12

PNR 104-124 HDR

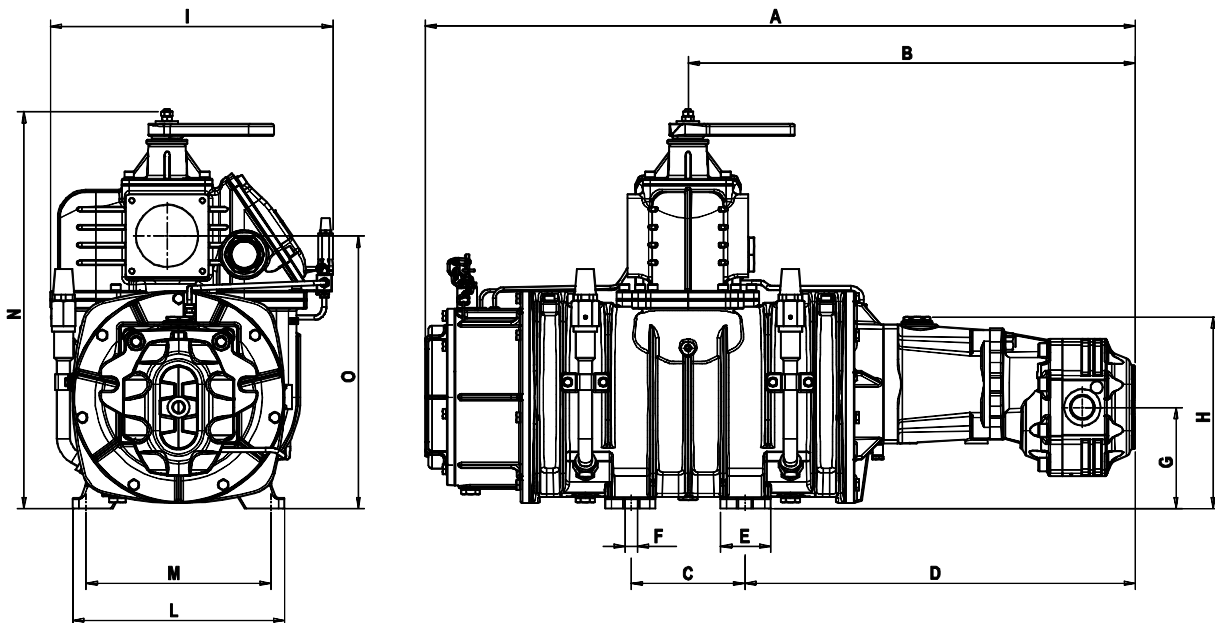

	A	B	C	D	E	F	G	H	I	L	M	N	O
PNR104	907	586	153	510	67	16,5	136	258	380	285	249	534	367
PNR124	956	602	153	525	67	16,5	136	258	380	285	249	534	367

УСТАНОВКА - INSTALLATION

МАГИСТРАЛЬ ВАКУУМ - ИЗБЫТОЧНОЕ ДАВЛЕНИЕ (РАБОТА В РЕЖИМЕ ВАКУУМА) – *VACUUM-PRESSURE LINE (VACUUM OPERATION)*

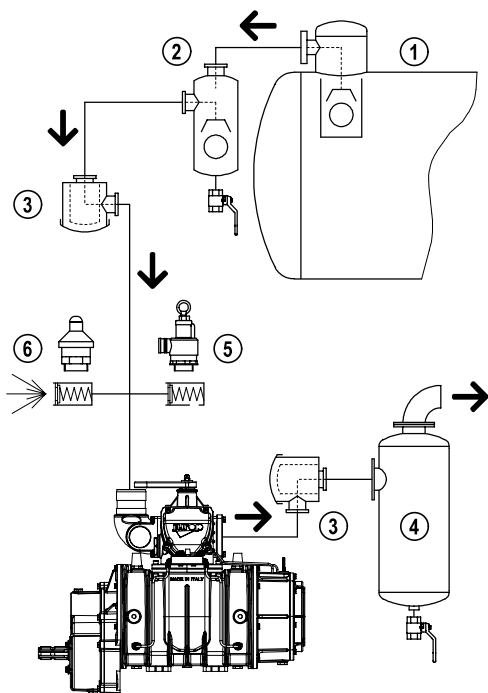

МАГИСТРАЛЬ ВАКУУМ - ИЗБЫТОЧНОЕ ДАВЛЕНИЕ (РАБОТА В РЕЖИМЕ ИЗБЫТОЧНОГО ДАВЛЕНИЯ) – *VACUUM-PRESSURE LINE (PRESSURE OPERATION)*

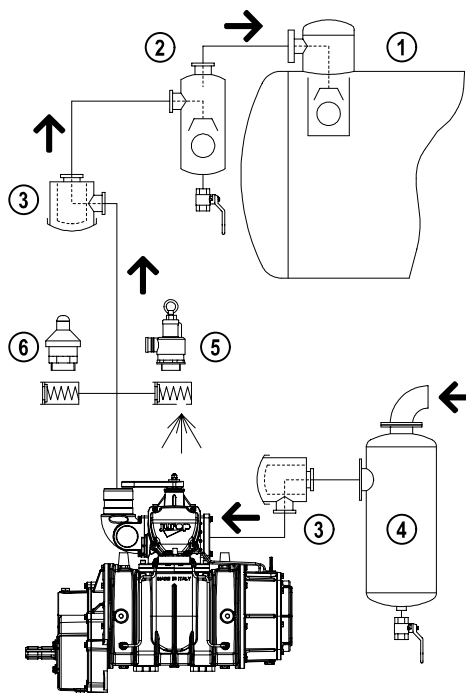

Компоненты вакуумной линии / Vacuum - Pressure line components

1	Первичный клапан- <i>Primary shutoff – Primary shutoff</i>
2	Поплавковый (вторичный) клапан – <i>Secondary shutoff</i>
3	Всасывающий фильтр с уровнем фильтрации 0,15 мм – <i>Suction filter with 0,15 mm filtering capacity</i>
4	Шумоглушитель / сепаратор масла – <i>Silencer / Oil separator</i>
5	Клапан макс. Давления – <i>Over-pressure safety relief valve</i>
6	Клапан сброса вакуума – <i>Vacuum control valve</i>

Jurop оставляет за собой право вносить любые изменения без предварительного уведомления. - Jurop SpA reserves the right to make changes without notice.
 Джероп оставляет за собой право вносить любые изменения без предварительного уведомления. - All components are available upon request.